

## HANSA SammlerTrockner Ø75x229mm STS 2525525050

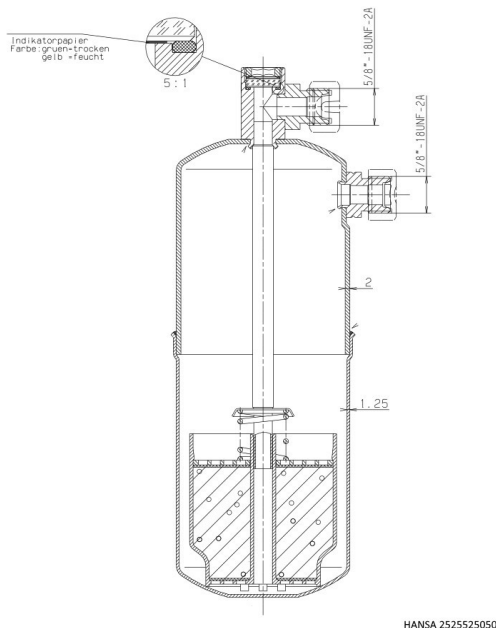

### Kurzbeschreibung

SammlerTrockner Schauglas mit Indikator  
229mm

Abmessung (LxBxH): 229x75x75 mm

Gewicht: 0,937 kg

Artikel-Nr.: 2525525050

Made in Germany

### Produktcodes:

Artikel-Nr: 2525525050

EAN13: 4251692917053

### Beschreibung:

- Stahlgehäuse – Inhalt ca. 0,8m<sup>3</sup>
- Schauglas integriert
- Wasseraufnahme von 15g bei 60°C (134a)
- Optional mit Halter, Sensor und Sicherheitsventil erhältlich
- Filterkartusche mit wahlweise reinem Molekularsieb oder Zusatz von Aluminiumoxyd
- Betriebsdruck bis 50 bar (ventil öffnet bei 40 bar)
- Berstdruckfest bis zu 100 bar
- Variable Anschlussgeometrie
- Vibrations- bzw. Schockfest (4G bzw 10G)
- Trocknung und Filterung von Fluiden der Gruppe I und II bzw. Sicherheitsklasse A2L (außer NH3 und NH3 haltige Kältemittel).
- Freigegeben u.a. für R1234yf, R1234ze, R290, R410a, R513a, R600a, R744a (bis zum unten genannten max. Betriebsdruck)

### Produktmerkmale:

Ausführung/Material: Stahl

Anschlussart: O-Ring  
Anschluss: 5/8"-18UNF

## Produkteigenschaften:

